

ART200

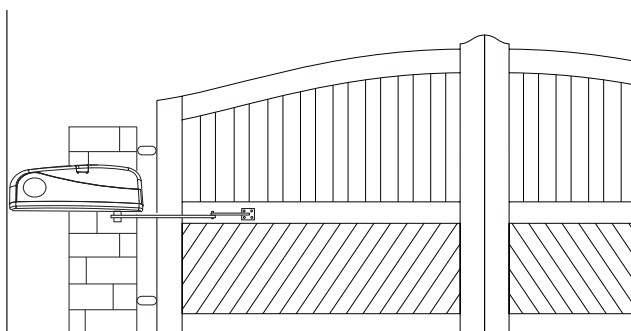

2 Jahre Vollgarantie
Anlagen bitte entsprechend
EN60335-2-103 installieren.

Hochwertiges Zubehör im Lieferumfang



**3-Kanal Mini-
Handsender
94335E**



**Funkempfänger
801221**



**Lichtschanke
772E**



Steuerung 24 V



**Montageplatte
ART-7**



**Antriebsarm
ART-3AL**



* In Kürze sind alle LiftMaster-Außentorantriebe mit dem neuen 4-Kanal-Universalsender für eine Frequenz von 433 MHz (TX4UNI) ausgestattet. Der Universalsender TX4UNI kann zusammen mit jedem LiftMaster-Antrieb ab 2003 verwendet werden, sodass Sie alle Ihre Außen- und Garagentorantriebe von LiftMaster mit nur einem einzigen Sender bedienen können!

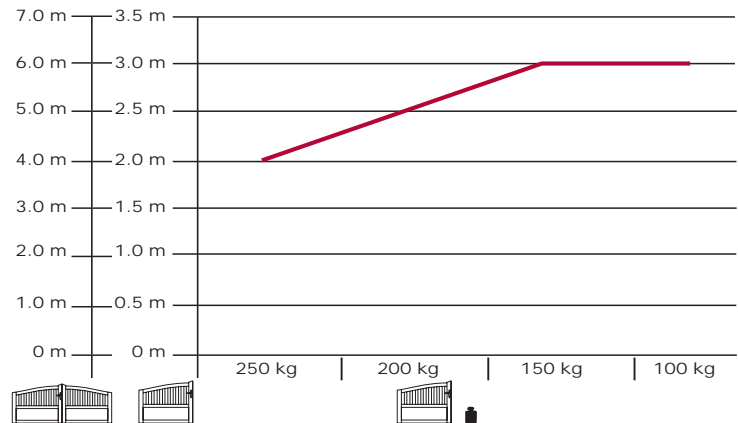
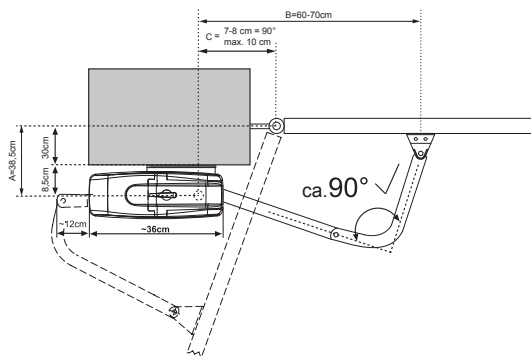

Optionales Zubehör



ART-2 2 m Torarm



ART-6 Bodenplatte schmal



ART-4 Entriegelung von außen



ART-5 Entriegelung von innen

Technische Daten

		ART200
Spannungsversorgung	V AC	220–240
Frequenz	Hz	50
Motorspannung	V	24
Leistung (nom.)	W	40
Stromaufnahme (max.)	A	1,3
Nennzugkraft	N	200
Kondensator	µF	–
Thermüberlastungsschutz	°C	–
Motordrehzahl	U/min.	2.800
Öffnungszeit 90°	sek.	~25
Zyklen (Volllast)	Zyklen/h	~20
Arbeitstemperatur	°C	-20/+55
Schutzklasse		I
Schutzart	IP	44
Gewicht (Arm)	kg	5

Weiteres Zubehör finden Sie in unserer Preisliste.

Modelle und Ausstattung

Modell	Antrieb mit Haube	Elekt. Endschalter	Trans-formator	Steuerung	Montage-platte ART-7*	Antriebs-Arm ART-3AL**	Anzahl Handsender 94335E	Funk-empfänger 801221	Licht-schranke 772E	Blink-lampe FLA1-LED	Schlüsselschalter COM18010	Antennenkit ANT4X-1LM	Anzahl Kartons
ART200K	2 x	•	•	•	•	•	1 x	433 MHz	•	optional	optional	optional	8

*ART-7 für breite Pfeiler

**ART-3AL Aluminium Design, Torarm